



V-TRAILER 328



ПОЛУПРИЦЕП САМОСВАЛЬНЫЙ
3-ОСНЫЙ НА ПНЕВМОПОДВЕСКЕ



Объем кузова	28 м³	Максимальная скорость	90 км/ч
Количество осей	3	Допустимая масса, приходящаяся на тележку	27000 кг
Максимально допустимая нагрузка на шкворень	12000 кг	Ошиновка	Односкатная, 6+1 запасное, 385/65, R22.5
Полная масса	39000 кг	Высота ССУ	1350 мм
Масса снаряженного прицепа (+/-3%)	9800 кг	Категория транспортного средства	O4

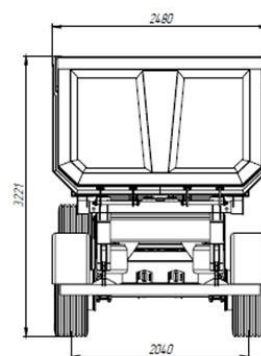
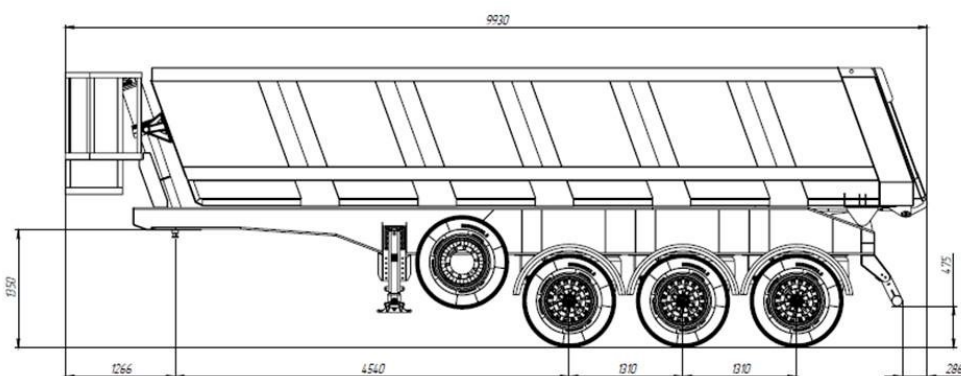

Конструкция шасси:

Лонжероны изготовлены из высокопрочной конструкционной стали S700/S500, предназначенной для использования в температурном диапазоне -70 + 40°C.

Опорная плита усиленного исполнения. Шкворень седельно-сцепного устройства 2" (3,5" опция). Возможна установка шкворня во второе положение. Конструкция надшкворневого пространства усиленная для лучшей работы конструкции.

Опорное устройство европейского производства: BPW / SAF / или на выбор: ООО «Политехник» грузоподъемностью 24000 кг. (2x12000 кг). Одностороннее управление подъемом/опусканием справа по ходу движения.

3 оси в усиленном исполнении – производитель Ceulan.

Установка двухстороннего механизма подъема оси возможна в нескольких вариантах:

- 1 ось;
- 1 и 3 ось.

Пневматическая система ABS: возможна установка трех типов производителей систем на выбор:

- Knorr-Bremse
- Wabco
- SORL

Электрооборудование во взрывобезопасном исполнении.

Основные задние фонари гибридные (габаритные огни – диодные, остальные – лампы накаливания). Изготовлены в противоударном влагозащищенном корпусе. Возможен вариант исполнения с круглыми фонарями.

Колеса и шины:

Колеса в сборе, 6 штук + 1 запасное

Шины 385/65 R22,5, диски стальные

Тормозная система:

Пневматическая тормозная система в соответствии с директивами ECE R13.

Тормозные камеры мембранного типа на 1-й оси.

Стояночный тормоз. Пружинные энергоаккумуляторы на 2-й и 3-й оси

Подключение тормозных шлангов на высоте около 765 мм над платформой.

Разъем по нормам ISO7638 (Кабель питания ABS/EBS)

Разъемы для подключения PALM

Двухконтурная пневматическая тормозная система с ABS VCS 2S/2M .

Система ABS обеспечивает защиту от блокировки колес. Датчики скорости стоят на 2-й оси.

При монтаже пневматической проводки используются высокопрочные ПВХ трубки и штуцера Wabco

Два противооткатных башмака на собственном креплении к раме. Положение на раме можно регулировать вдоль лонжерона, при условии, что это не мешает работе движущихся частей полуприцепа.

ОПЦИЯ: Информация о нагрузке выводится на дисплей грузового автомобиля или бортовой компьютер прицепа.

ОПЦИЯ: Система экстренного торможения - максимальная эффективность торможения в экстремальной ситуации с включением мигающих фонарей красного цвета.

ОПЦИЯ: Системы телематики, измерения давления в шинах, системы предотвращения столкновения и т.д подключаются отдельно.

ОПЦИЯ: Электронная пневматическая система TEBS-E. Обеспечивает высокую эффективность торможения. Система RSS обеспечивает защиту от опрокидывания, складывания и заноса.

Электрооборудование:

Электрическая система с напряжением 24 В с двумя 7-ми полюсным разъемом DIN ISO3731 впереди по DIN ISO1185. Кабель и разъемы надежно защищены от химического и теплового воздействия.

Дополнительный 15-полюсный разъем впереди по DIN ISO12098

Примечание. Доступны штекерные контакты с 9 контактами (Стандартные функции освещения). Главный кабель 9-жильный.

Электрооборудование во взрывобезопасном исполнении.

Боковые габаритные огни диодные, 8 шт.

Передние габаритные огни диодные белого света, 2 шт.

Габаритные задние маркерные огни в резиновом кожухе, 2 шт.

Рабочие фонари, подключённые к заднему ходу, 2шт.

Разъемы электрических кабелей спереди на высоте около 765 мм над платформой

Основные задние фонари гибридные (габаритные огни – диодные, остальные – лампы накаливания). Изготовлены в противоударном влагозащищенном корпусе. Возможен вариант исполнения с круглыми фонарями.

Диодная подсветка номера, 2 шт.

ОПЦИЯ: Фонари оповещения о экстренном торможении (в нормальном состоянии работают как обычные дополнительные фонари стоп сигнала)

ОПЦИЯ: Возможна установка полностью диодных задних фонарей.

Все фонари на разъемах, что облегчает замену.

Соответствует правилам ЕЭК ООН №48

Защита от брызг:

Пластиковые крылья спереди и сзади телеги.

Покрытия на крыльях препятствующие образованию брызг в соответствии с директивой EG.

Крепление запасных колес:

Возможно два типа крепления запасных колес:

Лебедка запасного колеса с собственным креплением за нижнюю полку рамы.

Корзина запасного колеса с собственным креплением за нижнюю полку рамы.

Боковое защитное устройство (БЗУ):

Изготовлено в соответствии с правилами ЕЭК ООН №73. Имеет собственное крепление к нижней полке лонжерона, устанавливается на подвесных поперечинах.

Благодаря откидным кронштейнам БЗУ можно поднять на 90 градусов и зафиксировать в этом положении, чтобы достать или установить запасное колесо.

Маркировка:

Контурная маркировка по всему периметру прицепа светоотражающей лентой. По бокам - желтого цвета, сзади - красного цвета. Сзади установлены 2 предупреждающие светоотражающие таблички ECE R70 (красно/желтая) – длинномер.

Изготовлена и нанесена в соответствии с правилами ЕЭК ООН №48

Покраска:

Дробеструйная обработка перед покраской

Обработка стыков герметиком

Покрытие эпоксидным высококачественным грунтом производство Германия - Lankwitzer

Покрытие в 2 слоя высококачественной полиуретановой грунт-эмалью производство Германия - Lankwitzer

Навесные детали проходят порошковую окраску с термической обработкой в печи.